

PROLUMIA®

PRO-OFFICE
SURFACE MOUNTED



OPERATING INSTRUCTION

GEBRUIKSAANWIJZING
MANUEL D'UTILISATION
INSTALAČNÍ NÁVOD
GEBRAUCHSANLEITUNG

| | |
|----------|---|
| 40011150 | Pro-Office Surface Mounted, 595 x 595 mm, max. 35 W, 3-CCT, max. 4373 lm |
| 40011160 | Pro-Office Surface Mounted, 295 x 1195 mm, max. 35 W, 3-CCT, max. 4373 lm |
| 40011170 | Pro-Office Surface Mounted, 295 x 1495 mm, max. 45 W, 3-CCT, max. 5156 lm |

CE IP20  

www.prolumia.com

ATTENTION

Please read the following instructions carefully to ensure that mounting operation will be carried out correctly. These instructions should be properly preserved for future reference.

TECHNICAL DATA

This product contains a light source of energy efficiency class C.

Supply voltage: AC 220-240V 50/60Hz

Light source: LED SMD2835

Power: 35 W / 45 W

Operating temperature: -15°C – +45°C

TECHNICAL INFORMATION

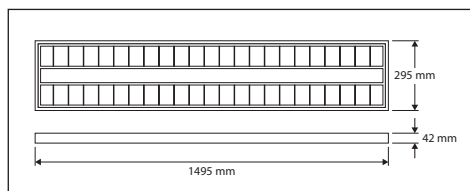
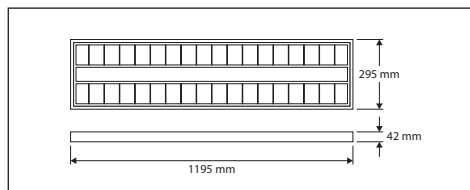
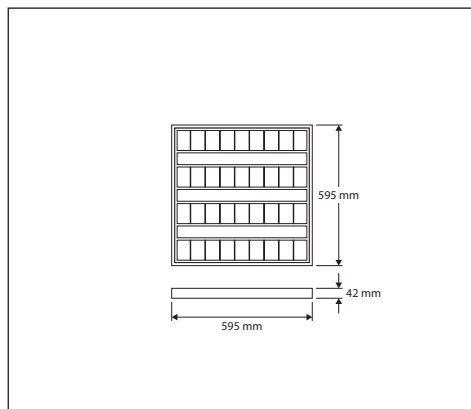

| Article no. | Adjustable CCT | Adjustable luminous flux | Driver |
|-------------|------------------|--------------------------|--------|
| 40011150 | 3000-3500-4000 K | 1895-2790-3737-4377 lm | On/Off |

| Article no. | Adjustable CCT | Adjustable luminous flux | Driver |
|-------------|------------------|--------------------------|--------|
| 40011160 | 3000-3500-4000 K | 1895-2790-3737-4377 lm | On/Off |
| 40011170 | 3000-3500-4000 K | 3081-3746-4362-5156 lm | On/Off |

APPLICATION

General lighting purposes.

FUNCTIONALITY

The product is specifically designed for dry indoor applications.

OPERATION AND MAINTENANCE

The AC adapter is specifically designed for the linear LED modules in the fixture. The product should not be used in adverse environmental conditions like explosion hazardous areas, chemical fumes, de-icing, etc. The fixture is made of high-grade materials. Do not use chemical cleaners to clean fixture. Switch off the mains power before any type of maintenance and/or cleaning is carried out. During operation, the fixture may have an elevated temperature.

INSTALLATION

The installation of this product may only be executed by a qualified installer who is familiar with the valid directives. Without proper precautionary measures, an electric shock can occur. The protective conductor must be properly connected to the connector terminal inside the fixture. If not, there is a possibility of an electric shock.

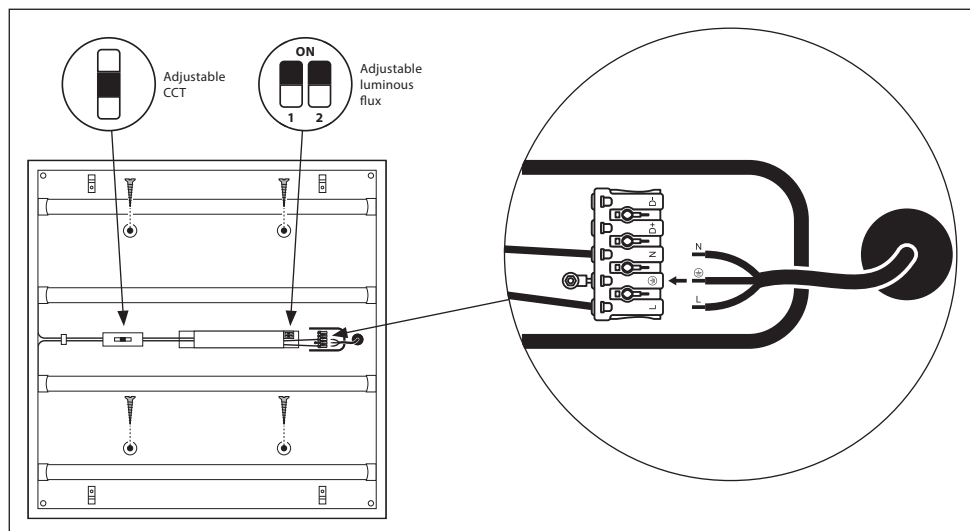

ENVIRONMENTAL PROTECTION

The packaging indicates the need for separate collection of electrical waste and electronic equipment. These products can be harmful to the environment and human health. For more information please contact local authorities or sellers. In countries outside the European Union, the legal regulations of that specific country apply.



EN

NL

FR

CZ

DE

ATTENTIE

Lees de volgende instructies zorgvuldig door om ervoor te zorgen dat de montagewerkzaamheden op de juiste manier worden uitgevoerd. Bewaar deze instructies goed voor eventueel toekomstig gebruik.

TECHNISCHE DATA

Dit product bevat een lichtbron van energie-efficiëntieklasse C.

Voedingsspanning: AC 220-240V 50/60Hz

Lichtbron: LED SMD2835

Vermogen: 35 W / 45 W

Bedrijfstemperatuur: -15°C – +45°C

TECHNISCHE INFORMATIE

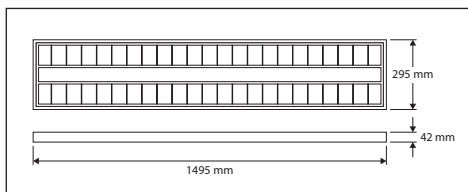
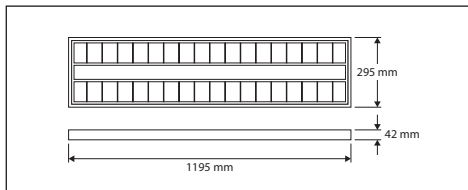
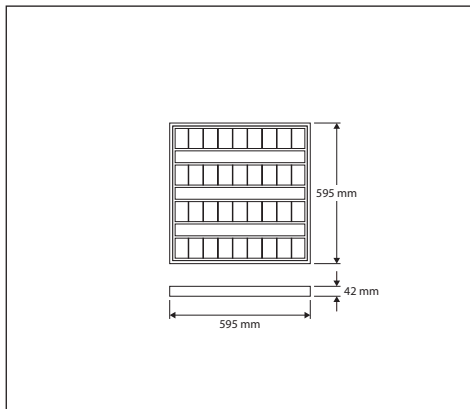

| Artikelnr. | CCT (instelbaar) | Lichtstroom (instelbaar) | Driver |
|------------|------------------|--------------------------|---------|
| 40011150 | 3000-3500-4000 K | 1895-2790-3737-4377 lm | Aan/Uit |

| Artikelnr. | CCT (instelbaar) | Lichtstroom (instelbaar) | Driver |
|------------|------------------|--------------------------|---------|
| 40011160 | 3000-3500-4000 K | 1895-2790-3737-4377 lm | Aan/Uit |
| 40011170 | 3000-3500-4000 K | 3081-3746-4362-5156 lm | Aan/Uit |

TOEPASSING

Algemene verlichting.

FUNCTIONALITEIT

Het armatuur is specifiek ontworpen voor binnentoepassingen (IP20).

GEBRUIK EN ONDERHOUD

De AC-adapter is speciaal ontworpen voor de lineaire LED-modules in het armatuur. Het armatuur mag niet worden gebruikt in toepassingen waar het niet voor gemaakt is, zoals explosiegevaarlijke omgevingen, chemische dampen, de-icing, etc. Het armatuur is gemaakt van hoogwaardige materialen, gebruik geen chemische reinigingsmiddelen om armatuur te reinigen. Schakel de netspanning uit voordat enige vorm van onderhoud en/of reiniging wordt uitgevoerd. Tijdens de werking kan het armatuur warm worden.

INSTALLATIE

De installatie van dit product mag alleen worden uitgevoerd door een erkend installateur die bekend is met de geldende richtlijnen. Zonder de juiste voorzorgsmaatregelen kan een elektrische schok optreden. De aardekabel moet correct worden aangesloten op de stekeraansluiting in het armatuur. Zo niet, is er kans op een elektrische schok.

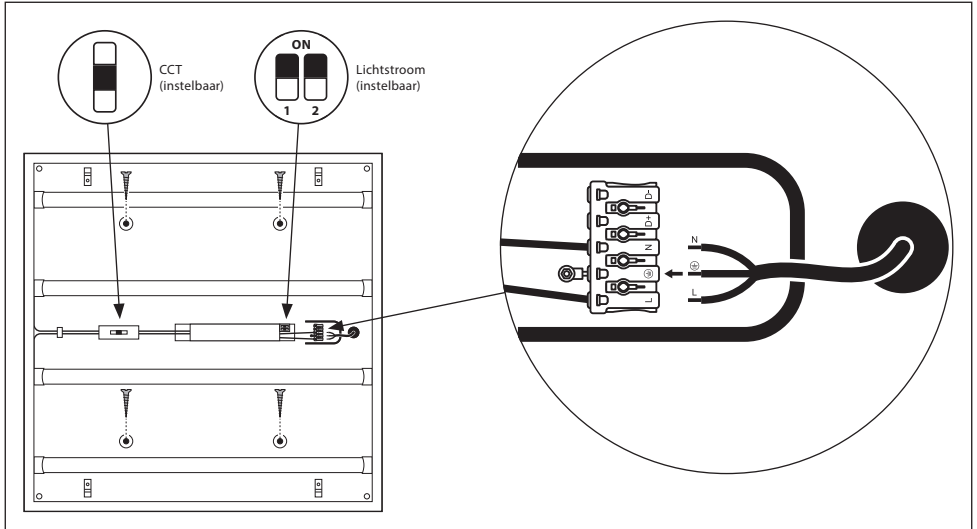

BESCHERMING VAN HET MILIEU

De verpakking geeft de noodzaak van gescheiden inzameling van elektrisch afval en elektronische apparatuur weer. Deze producten kunnen schadelijk zijn voor het milieu en de menselijke gezondheid. Voor meer informatie kunt u contact opnemen met de plaatselijke autoriteiten of verkopers. In landen buiten de Europese Unie, is de wettelijke regelgeving van dat specifieke land van toepassing.



EN

NL

FR

CZ

DE

ATTENTION

Lisez attentivement les instructions suivantes pour vous assurer que les travaux d'installation sont effectués correctement. Conservez ces instructions en toute sécurité pour une utilisation future possible.

DONNÉES TECHNIQUES

Ce produit contient une source lumineuse de classe d'efficacité énergétique C.

Tension d'alimentation: AC 220-240V 50/60Hz

Source de lumière: LED SMD2835

Puissance: 35 W / 45 W

Température de fonctionnement: -15°C – +45°C

INFORMATIONS TECHNIQUES

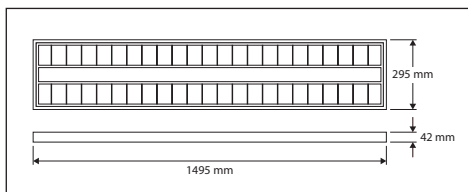
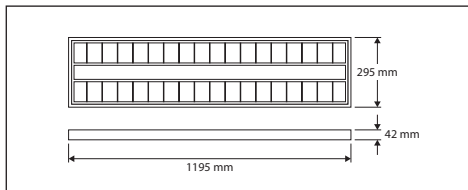
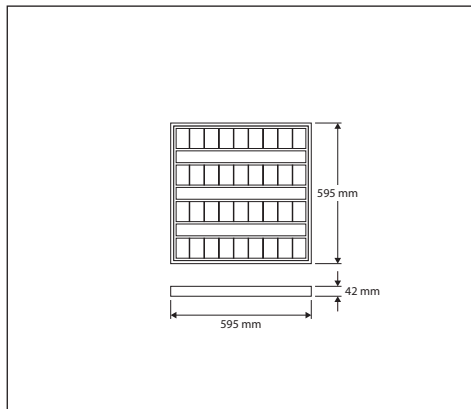

| Numéro article | CCT réglable | Flux lumineux réglable | Alimentation |
|----------------|------------------|------------------------|--------------|
| 40011150 | 3000-3500-4000 K | 1895-2790-3737-4377 lm | Marche/Arrêt |

| Numéro article | CCT réglable | Flux lumineux réglable | Alimentation |
|----------------|------------------|------------------------|--------------|
| 40011160 | 3000-3500-4000 K | 1895-2790-3737-4377 lm | Marche/Arrêt |
| 40011170 | 3000-3500-4000 K | 3081-3746-4362-5156 lm | Marche/Arrêt |

APPLICATION

Éclairage général.

FONCTIONNALITÉ

Le luminaire est spécialement conçu pour les applications intérieures (IP20).

UTILISATION ET MAINTENANCE

L'adaptateur secteur est spécialement conçu pour les modules LED linéaires du luminaire. Le luminaire ne doit pas être utilisé dans des applications pour lesquelles il n'a pas été conçu, comme les atmosphères explosives, les vapeurs chimiques, le dégivrage, etc. Le luminaire est fabriqué à partir de matériaux de haute qualité. N'utilisez pas de détergents chimiques pour nettoyer les luminaires. Couper la tension secteur avant toute opération de maintenance et / ou de nettoyage. Le luminaire peut chauffer pendant le fonctionnement.

L'INSTALLATION

L'installation de ce produit ne peut être effectuée que par un installateur agréé connaissant les consignes en vigueur. Un choc électrique peut survenir sans précautions appropriées. Le câble de terre doit être correctement raccordé à la prise de courant du luminaire. Sinon, il y a un risque de choc électrique.

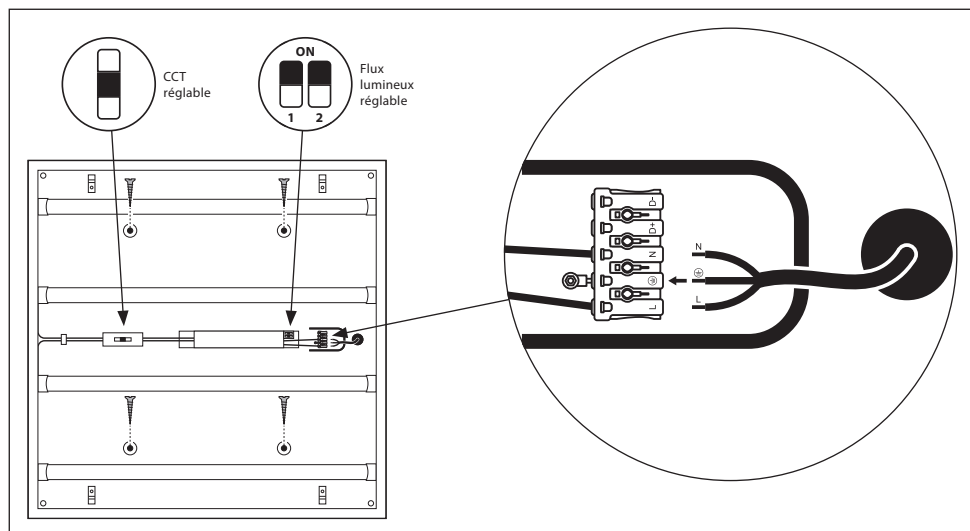

PROTECTION DE L'ENVIRONNEMENT

L'emballage indique le besoin d'une collecte séparée des déchets électriques et des équipements électroniques. Ces produits peuvent être nocifs pour l'environnement et la santé humaine. Pour plus d'informations, veuillez contacter les autorités locales ou les fournisseurs. Dans les pays hors l'Union Européenne, les réglementations légales de ce pays sont applicables.



EN

NL

FR

CZ

DE

UPOZORNĚNÍ

Prosíme, přečtěte si pozorně návod k použití před začátkem instalace. Tento návod k použití si uchovejte pro případnou budoucí potřebu.

TECHNICKÁ DATA

Tento výrobek obsahuje světelný zdroj s třídou energetické účinnosti C.

Napájení: AC 220-240V 50/60Hz

Světelný zdroj: LED SMD2835

Příkon: 35 W / 45 W

Provozní teplota: -15°C – +45°C

TECHNICKÉ INFORMACE

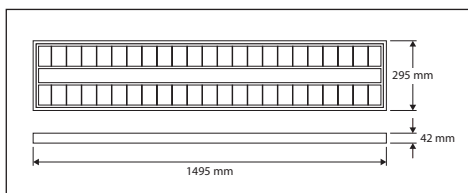
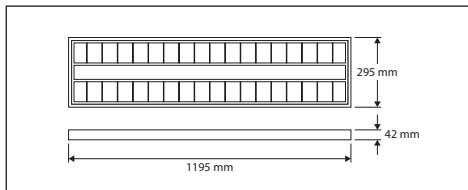
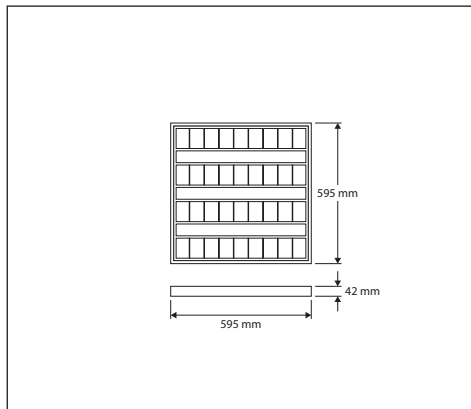

| Obj.č. | Posuvný spínač CCT | Nastavitelný světelný tok | LED Driver |
|----------|--------------------|---------------------------|------------|
| 40011150 | 3000-3500-4000 K | 1895-2790-3737-4377 lm | Zap/Vyp |

| Obj.č. | Posuvný spínač CCT | Nastavitelný světelný tok | LED Driver |
|----------|--------------------|---------------------------|------------|
| 40011160 | 3000-3500-4000 K | 1895-2790-3737-4377 lm | Zap/Vyp |
| 40011170 | 3000-3500-4000 K | 3081-3746-4362-5156 lm | Zap/Vyp |

POUŽITÍ

Obecné osvětlení

FUNCE

Tento produkt je speciálně vyvinut pro vnitřní použití do suchého prostředí.

POUŽITÍ A ÚDRŽBA

Sítový adaptér je speciálně navržen pro tyto lineární LED moduly. Svítidla nesmí být použita ve výbušném prostředí nebo v prostředí s obsahem chemických výparů, atd. Rám je vyroben z vysoce kvalitního materiálu. Nepoužívat žádné chemické prostředky na čištění svítidla. Před zahájením jakéhokoliv druhu údržby nebo čištění odpojte hlavní přívod elektrické energie. Během provozu se může svítidlo zahřát.

INSTALACE

Instalace tohoto produktu musí být prováděna pouze kvalifikovaným odborníkem, který je obeznám s pokyny k použití. Bez patřičných opatření může dojít k úrazu elektrickým proudem. Zemnicí kabel musí být správně připojen ke konektoru svítidla. V případě chybějícího uzemnění, vzniká riziko úrazu elektrickým proudem.

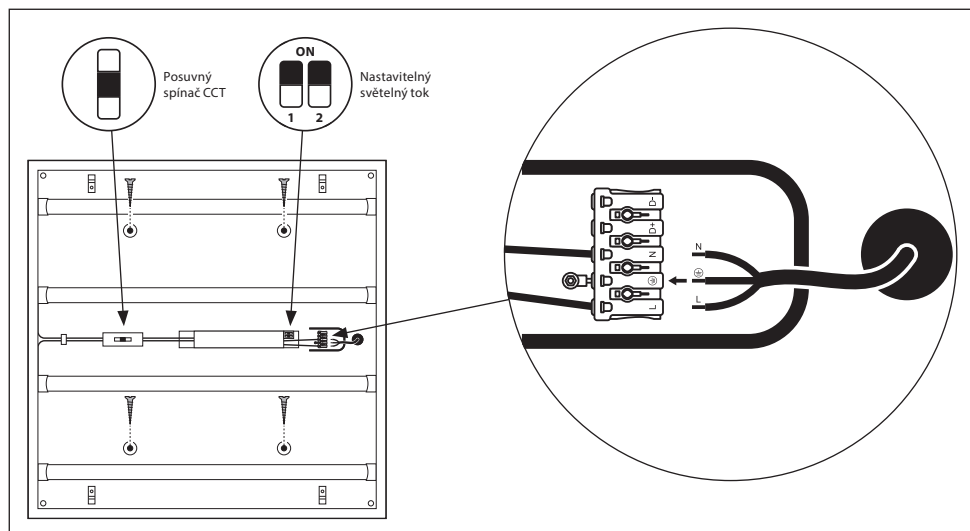

OCHRANA ŽIVOTNÍHO PROSTŘEDÍ

Svítilno recyklujte do lokálních sběrných míst pro elektroodpad. Tyto produkty mohou být škodlivé pro životní prostředí a lidské zdraví. Pro více informací kontaktujte místní orgány nebo svého prodejce. V zemích mimo Evropskou unii se řiďte právními předpisy dané země.



EN

NL

FR

CZ

DE

ACHTUNG

Lesen Sie die folgende Anleitung bitte aufmerksam durch, um eine korrekte Ausführung der Montage zu gewährleisten. Bewahren Sie diese Anleitung zum späteren Nachschlagen gut auf.

TECHNISCHE DATEN

Dieses Produkt enthält eine Lichtquelle der Energieeffizienzklasse C.

Betriebsspannung: AC 220-240V 50/60Hz

Lichtquelle: LED SMD2835

Leistung: 35 W / 45 W

Betriebstemperatur: -15°C – +45°C

TECHNISCHE INFORMATIONEN

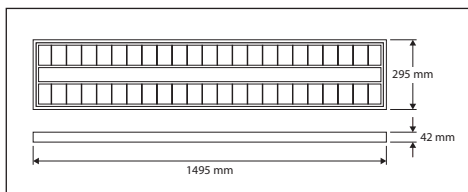
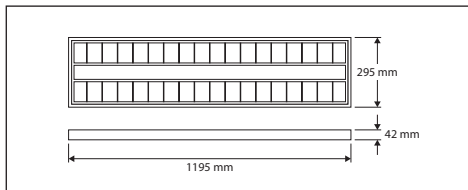
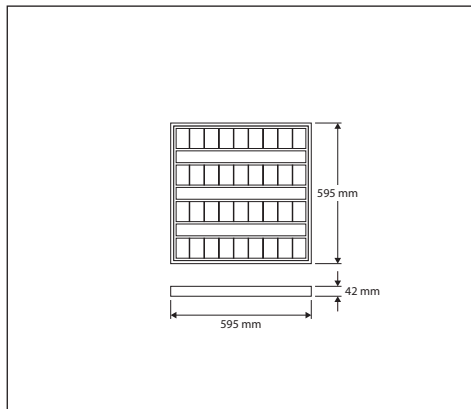

| Artikelnr. | Einstellbare CCT | Einstellbarer Lichtstrom | Treiber |
|------------|------------------|--------------------------|---------|
| 40011150 | 3000-3500-4000 K | 1895-2790-3737-4377 lm | An/Aus |

| Artikelnr. | Einstellbare CCT | Einstellbarer Lichtstrom | Treiber |
|------------|------------------|--------------------------|---------|
| 40011160 | 3000-3500-4000 K | 1895-2790-3737-4377 lm | An/Aus |
| 40011170 | 3000-3500-4000 K | 3081-3746-4362-5156 lm | An/Aus |

ANWENDUNG

Allgemeine Beleuchtung.

FUNKTIONALITÄT

Das Produkt ist speziell für den Einsatz in trockenen Innenräumen konzipiert.

BETRIEB UND WARTUNG

Das Netzteil ist speziell für die linearen LED-Module in der Leuchte entwickelt worden. Das Produkt sollte nicht in extremen Betriebsumgebungen wie explosionsgefährdeten Bereichen, chemischen Dämpfen, Enteisung usw. eingesetzt werden. Die Leuchte ist aus hochwertigen Materialien gefertigt. Verwenden Sie keine chemischen Reinigungsmittel zur Reinigung der Leuchte. Schalten Sie das Stromnetz aus, bevor Sie eine Wartung und/oder Reinigung durchführen. Während des Betriebs kann die Leuchte eine erhöhte Temperatur aufweisen.

INSTALLATION

Die Installation dieses Produkts darf nur von einem qualifizierten Installateur durchgeführt werden, der mit den geltenden Richtlinien vertraut ist. Ohne entsprechende Vorsichtsmaßnahmen kann es zu einem Stromschlag kommen. Der Schutzleiter muss ordnungsgemäß an die Anschlussklemme im Inneren des Geräts angeschlossen sein. Andernfalls besteht die Möglichkeit eines Stromschlags.

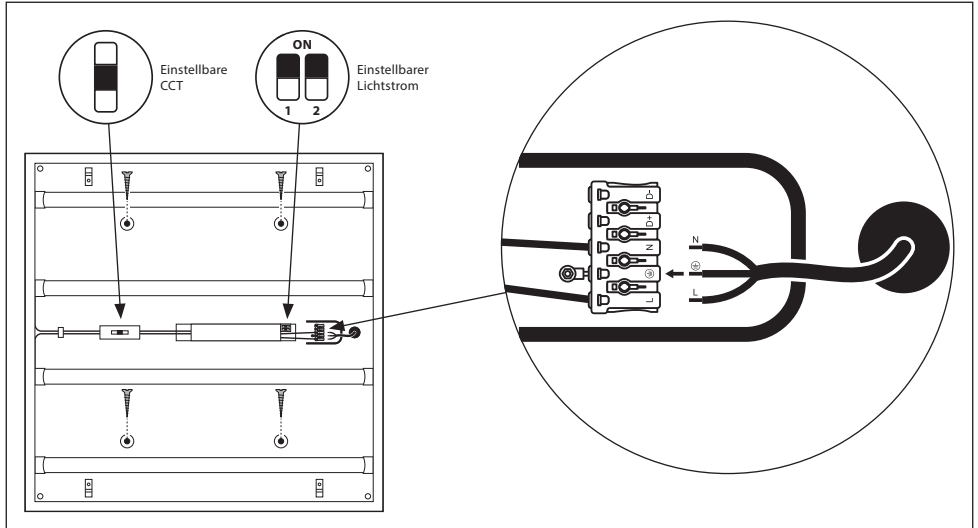

UMWELTSCHUTZ

Die Verpackung zeigt die Notwendigkeit einer getrennten Entsorgung von Elektroschrott und elektronischen Geräten an. Diese Produkte können schädlich für die Umwelt und die menschliche Gesundheit sein. Für weitere Informationen wenden Sie sich bitte an die örtlichen Behörden oder Verkäufer. In Ländern außerhalb der Europäischen Union gelten die gesetzlichen Bestimmungen des jeweiligen Landes.



EN

NL

FR

CZ

DE

PROLUMIA®

IMPORTER

NEDELKO B.V.

Riga 10

2993 LW BARENDRECHT

T +31 (0)180 64 54 00

E info@nedelko.nl

NEDELKO BELGIUM NV

Prins Boudewijnlaan 49

2650 EDEGEM

T +32 (0)3 826 99 99

E info@nedelko.be

NEDELKO S.R.O.

Ke Slivenci 48

154 00 PRAHA 5 - LOCHKOV

T +420 222 563 003

E info@nedelko.cz

NEDELKO GERMANY GMBH

Feldbergstraße 57

61440 OBERURSEL

T +49 6171 8989 594

E info@nedelko.de